

ДВЕРЬ ПРОТИВОПОЖАРНАЯ ДЫМОГАЗОНЕПРОНИЦАЕМАЯ ОГНЕСТОЙКАЯ ДПМД1- 60



ТЕХНИЧЕСКИЕ ХАРАКТЕРИСТИКИ

По вопросам продаж и поддержки обращайтесь:

Архангельск (8182)63-90-72
Астана +7(7172)727-132
Белгород (4722)40-23-64
Брянск (4832)59-03-52
Владивосток (423)249-28-31
Волгоград (844)278-03-48
Вологда (8172)26-41-59
Воронеж (473)204-51-73
Екатеринбург (343)384-55-89
Иваново (4932)77-34-06
Ижевск (3412)26-03-58
Казань (843)206-01-48

Калининград (4012)72-03-81
Калуга (4842)92-23-67
Кемерово (3842)65-04-62
Киров (8332)68-02-04
Краснодар (861)203-40-90
Красноярск (391)204-63-61
Курск (4712)77-13-04
Липецк (4742)52-20-81
Магнитогорск (3519)55-03-13
Москва (495)268-04-70
Мурманск (8152)59-64-93
Набережные Челны (8552)20-53-41

Нижний Новгород (831)429-08-12
Новокузнецк (3843)20-46-81
Новосибирск (383)227-86-73
Орел (4862)44-53-42
Оренбург (3532)37-68-04
Пенза (8412)22-31-16
Пермь (342)205-81-47
Ростов-на-Дону (863)308-18-15
Рязань (4912)46-61-64
Самара (846)206-03-16
Санкт-Петербург (812)309-46-40
Саратов (845)249-38-78

Смоленск (4812)29-41-54
Сочи (862)225-72-31
Ставрополь (8652)20-65-13
Тверь (4822)63-31-35
Томск (3822)98-41-53
Тула (4872)74-02-29
Тюмень (3452)66-21-18
Ульяновск (8422)24-23-59
Уфа (347)229-48-12
Челябинск (351)202-03-61
Череповец (8202)49-02-64
Ярославль (4852)69-52-93

эл. почта: sze@nt-rt.ru || сайт: <http://semz.nt-rt.ru/>

Однопольная (огнестойкость 60 мин)
ТУ 5262-010-98149296-08
Сертификат пожарной безопасности № ССПБ.RU.УП001.В06905

БЛОК ДВЕРНОЙ ОДНОПОЛЬНЫЙ

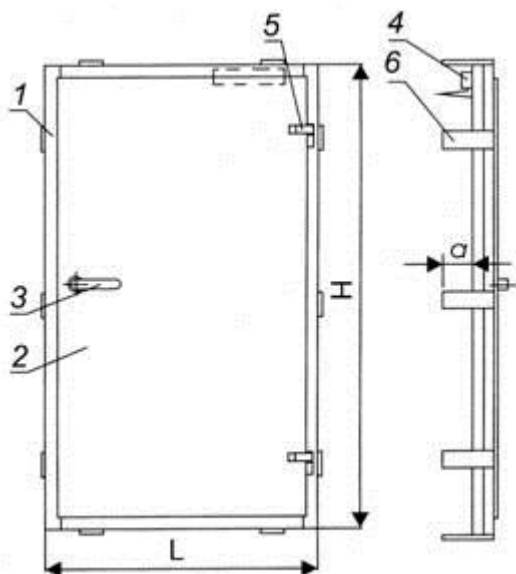

1. Коробка;
 2. Створка;
 3. Ручка;
 4. Доводчик
 5. Петля;
 6. Монтажная пластина;
- (а - по требованию заказчика).

Дверь противопожарная дымогазонепроницаемая огнестойкая ДПМД2-60
Двупольная (огнестойкость 60 мин)
ТУ 5262-010-98149296-08
Сертификат пожарной безопасности № ССПБ.RU.УП001.В06904

БЛОК ДВЕРНОЙ ДВУПОЛЬНЫЙ

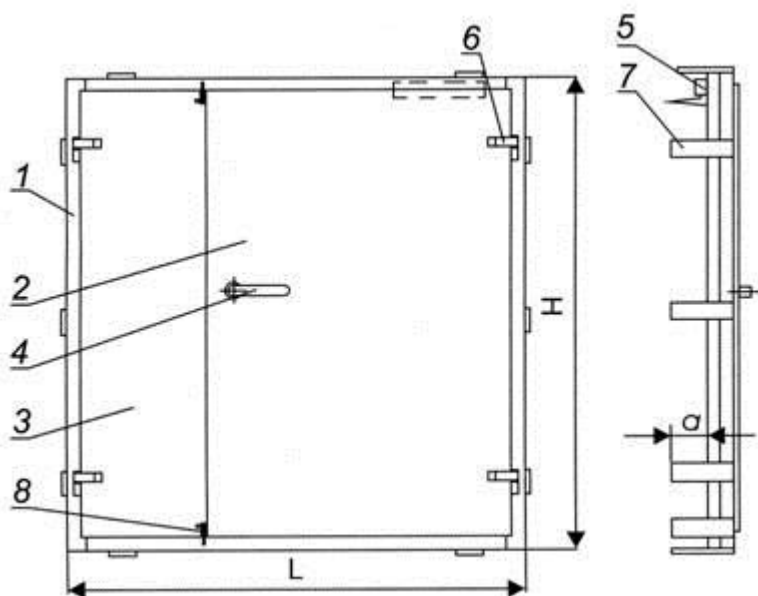

1. Коробка;
 2. Створка рабочая;
 3. Створка нерабочая;
 4. Ручка;
 5. Доводчик
 6. Петля;
 7. Монтажная пластина;
 8. Шпингалет (показан условно);
- (а - по требованию заказчика).

ДВЕРЬ ПРОТИВОПОЖАРНАЯ ДЫМОГАЗОНЕПРОНИЦАЕМАЯ ОГНЕСТОЙКАЯ ДПМД1-60

Блоки дверные металлические противопожарные - для блокирования распространения пожара через проемы внутренних ограждений зданий и сооружений различного назначения. По функциональному назначению блок дверной может применяться в качестве противопожарной ? согласно требованиям СНиП 21-01-97, 2.01.01-85 и дымогазонепроницаемой, согласно требованиям МГНс 4.04-94, МГНС 4.10-97. Эксплуатация блоков дверных может осуществляться в любых помещениях, кроме помещений категории А и Б по пожаровзрывобезопасности. Вид климатического исполнения блоков дверных -УХЛ 4 по ГОСТ 15150-69.

Технические характеристики:

Предел огнестойкости - не менее 60 мин. (EI 60) Соппротивление дымогазонепроницанию - не менее 5*104 1/кг*м.

Стандартная комплектация

1. Дверное полотно с коробкой в собранном виде.

Размеры однопольного дверного блока:

высота (H) 1900 - 2100 мм,

ширина (L) 900- 1000 мм;

двупольного:

высота (H) 2000 - 2200 мм,

ширина (L) 1200-1400.

2. Покраска - порошковая серая молотковая структурированная с металлическим эффектом.

3. Замок стандартный NEMEF - комплект дверных ручек на планке, ручка - полипропилен.

4. Порог ступенчатый

5. Петля круглая регулируемая.

6. Комплектация доводчиком

7. Крепление - монтажными пластинами.

Замок NEMEF – 1729/21/65

Ручка нажимная

Цилиндр стандарта DIN

Вес EI-60 – 56 кг/м?

Вес EI-90 – 65 кг/м?

По вопросам продаж и поддержки обращайтесь:

Архангельск (8182)63-90-72

Астана +7(7172)727-132

Белгород (4722)40-23-64

Брянск (4832)59-03-52

Владивосток (423)249-28-31

Волгоград (844)278-03-48

Вологда (8172)26-41-59

Воронеж (473)204-51-73

Екатеринбург (343)384-55-89

Иваново (4932)77-34-06

Ижевск (3412)26-03-58

Казань (843)206-01-48

Калининград (4012)72-03-81

Калуга (4842)92-23-67

Кемерово (3842)65-04-62

Киров (8332)68-02-04

Краснодар (861)203-40-90

Красноярск (391)204-63-61

Курск (4712)77-13-04

Липецк (4742)52-20-81

Магнитогорск (3519)55-03-13

Москва (495)268-04-70

Мурманск (8152)59-64-93

Набережные Челны (8552)20-53-41

Нижний Новгород (831)429-08-12

Новокузнецк (3843)20-46-81

Новосибирск (383)227-86-73

Орел (4862)44-53-42

Оренбург (3532)37-68-04

Пенза (8412)22-31-16

Пермь (342)205-81-47

Ростов-на-Дону (863)308-18-15

Рязань (4912)46-61-64

Самара (846)206-03-16

Санкт-Петербург (812)309-46-40

Саратов (845)249-38-78

Смоленск (4812)29-41-54

Сочи (862)225-72-31

Ставрополь (8652)20-65-13

Тверь (4822)63-31-35

Томск (3822)98-41-53

Тула (4872)74-02-29

Тюмень (3452)66-21-18

Ульяновск (8422)24-23-59

Уфа (347)229-48-12

Челябинск (351)202-03-61

Череповец (8202)49-02-64

Ярославль (4852)69-52-93

эл. почта: sze@nt-rt.ru || сайт: <http://semz.nt-rt.ru/>